

Карьерный самосвал БЕЛАЗ-75453 грузоподъемностью 45 тонн

Предназначен для перевозки горной массы в сложных горнотехнических условиях глубоких карьеров, на открытых разработках месторождений полезных ископаемых по технологическим дорогам в различных климатических условиях эксплуатации (при температуре окружающего воздуха от -50 до +50 градусов).



Двигатель

Модель	CUMMINS KTA 19-C
Дизельный, четырехтактный, с рядным расположением цилиндров, непосредственным впрыском топлива, газотурбинным наддувом и промежуточным охлаждением наддувочного воздуха.	
Номинальная мощность при 2100 об/мин, кВт (л.с.)	448 (600)
Максимальный крутящий момент при 1600 об/мин, Н*м	2237
Количество цилиндров	6
Рабочий объем цилиндров, л	14,9
Диаметр цилиндра, мм	137
Ход поршня, мм	169
Удельный расход топлива при номинальной мощности, г/кВт*ч	219
Очистка воздуха – трехступенчатая с фильтрующими элементами сухого типа.	
Выпуск отработавших газов осуществляется через кузов.	
Система смазки – смешанная, выполнена по принципу «мокрого» картера.	
Охлаждение масла – водомасляным теплообменником.	
Система охлаждения – жидкостная, с принудительной циркуляцией, объединенная с системой охлаждения гидромеханической трансмиссии и многодисковыми маслом охлаждаемыми тормозами (ММОТ).	
Система пуска – электростартерная.	
Напряжение в системе электрооборудования, В	24

Трансмиссия

Гидромеханическая передача с комплексным одноступенчатым блокируемым гидротрансформатором, вальной коробкой передач с фрикционными муфтами, системой автоматического и командного управления. Максимальная скорость самосвала, км/ч 55

Передаточные числа коробки передач:

передача	вперед	назад
1	3,84	6,07
2	2,27	1,67
3	1,50	
4	1,05	
5	0,62	

Подвеска

Зависимая для передней оси и ведущего моста, с продольными рычагами, центральными шарнирами и поперечными штангами. Цилиндры пневмогидравлические (масло и азот) по два на переднюю ось и задний мост. Ход поршня цилиндра, мм:

- переднего	300
- заднего	270

Рулевое управление

Соответствует требованиям стандарта ISO 5010.
Угол поворота управляемых колес, град. 41
Радиус поворота, м 9
Габаритный диаметр поворота, м 20

Тормозная система

Тормозная система – соответствует международным нормам и требованиям по безопасности ISO 3450 и оборудована рабочей, стояночной, вспомогательной и запасной тормозными системами.
Рабочая система: тормозные механизмы – сухого типа, однодисковые для передних и многодисковые маслоохлаждаемые для задних колес. Привод – гидравлический, отдельный для передних и задних колес.
Стояночная система: дисковый стояночный тормоз на валу главной передачи. Привод – пружинный, управление гидравлическое.
Вспомогательная система: используются ММОТ задних колес. Торможение в целях замедления осуществляется отдельной ножной педалью, привод гидравлический.
Запасная система: используются стояночный и исправный контуры рабочих тормозов.

Гидравлическая система

Объединенная для опрокидывающего механизма кузова, рулевого управления и тормозной системы. Масляные насосы – шестеренные. Цилиндры подъема кузова – телескопические, двухступенчатые с одной ступенью двойного действия.

Время подъема кузова, с	11
Время опускания кузова, с	14
Максимальное давление в гидросистеме, МПа	17
Максимальная производительность насосов при 2100 об/мин., дм³/мин	370
Степень фильтрации, мкм	10

Кузов

Ковшового типа, с системой безопасности FOPS и ROPS, сварной, с защитным козырьком и обогревом отработавшими газами двигателя, оборудован устройством для механического стопорения в поднятом положении, камнеотбойниками и камневыталькивателями.

Вместимость кузова, м³:

вровень с бортами
21,1

с «шапкой» 2:1
29,3

Рама

Сварная, из высокопрочной низколегированной стали. Продольные лонжероны – корыччатого сечения, переменной высоты, соединены между собой поперечинами.

БЕЛАЗ
75453



WWW.BELAZ.BY

Ведущий мост

Механический с одноступенчатой главной передачей с коническими шестернями с круговым зубом, дифференциалом с прямозубыми коническими шестернями и четырьмя сателлитами, планетарными колесными передачами с цилиндрическими прямозубыми шестернями.

Передаточные числа:

главной передачи	3,417
колесной передачи	6,0
общее ведущего моста	20,50

Карданная передача

Два карданных вала открытого типа с шарнирами на игольчатых подшипниках, соединяющие гидромеханическую передачу с двигателем и ведущим мостом. Между передним карданом и двигателем установлена упругая муфта. Имеется защитное ограждение переднего карданного вала.

Кабина

Двухместная, двухдверная, с дополнительным сиденьем для пассажира, сиденье водителя – пневмоподдрессоренное, регулируемое. Соответствует требованиям стандартов (EN 474-1 и EN 474-6), устанавливающих уровни внутреннего шума, вибрации, концентрации вредных веществ и запыленности воздуха.

Уровень звука в кабине не более 80 дБ(А).

Шины

Пневматические, рисунок протектора – карьерный.

Обозначение 21.00-35; 21.00R35
Внутреннее давление, МПа по рекомендации производителя шин
Обозначение обода 15.00-35/3.0

Габаритные размеры, мм

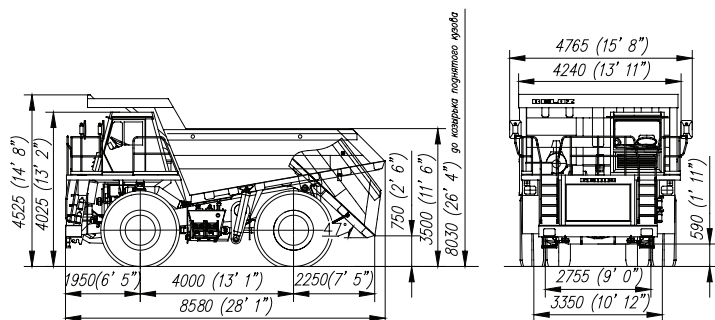

Габаритные размеры указаны для базовой комплектации машин. Ввиду постоянного совершенствования техники представленные технические характеристики могут быть изменены без предварительного уведомления.

Масса

Наибольшая масса груза (грузоподъемность), кг 45000
Масса самосвала без груза, кг 35000
Полная масса, кг 80000

Распределение массы самосвала по осям, %:

	без груза	с грузом
передняя	54,0	34,0
задняя	46,0	66,0

Заправочные емкости, л:

Топливный бак	740
Система охлаждения двигателя	152
Система смазки двигателя	57
Гидромеханическая передача	105
Гидравлическая система	300
Главная передача	32
Колесные передачи	32 (16x2)
Цилиндры подвески:	
передние	15,6 (7,8x2)
задние	32,4 (16,2x2)

Специальное оборудование

Система пожаротушения с дистанционным включением (стандарт)
ПЖД (стандарт. За исключением самосвалов тропического исполнения)
Система видеозаписи (стандарт)
Система автоматической централизованной смазки (стандарт)
Отопительно-кондиционерный блок (стандарт)
Система контроля загрузки и топлива (стандарт)
УСПВЛ (стандарт)

Тяговая и тормозная характеристики

